

SYSTEMOWE ROZWIĄZANIA TECHNICZNE

Podłoże	DREWNIANE
Izolacja	Dach ocieplany
Układ	Jednowarstwowy
Technika	Spawanie

Typ klimatu wewnętrznego	I	II	III	IV
Wartość odporności na wiatr*	2750 Pa			
Wykończenie				

*Wartość odnośna z panelami izolacyjnymi

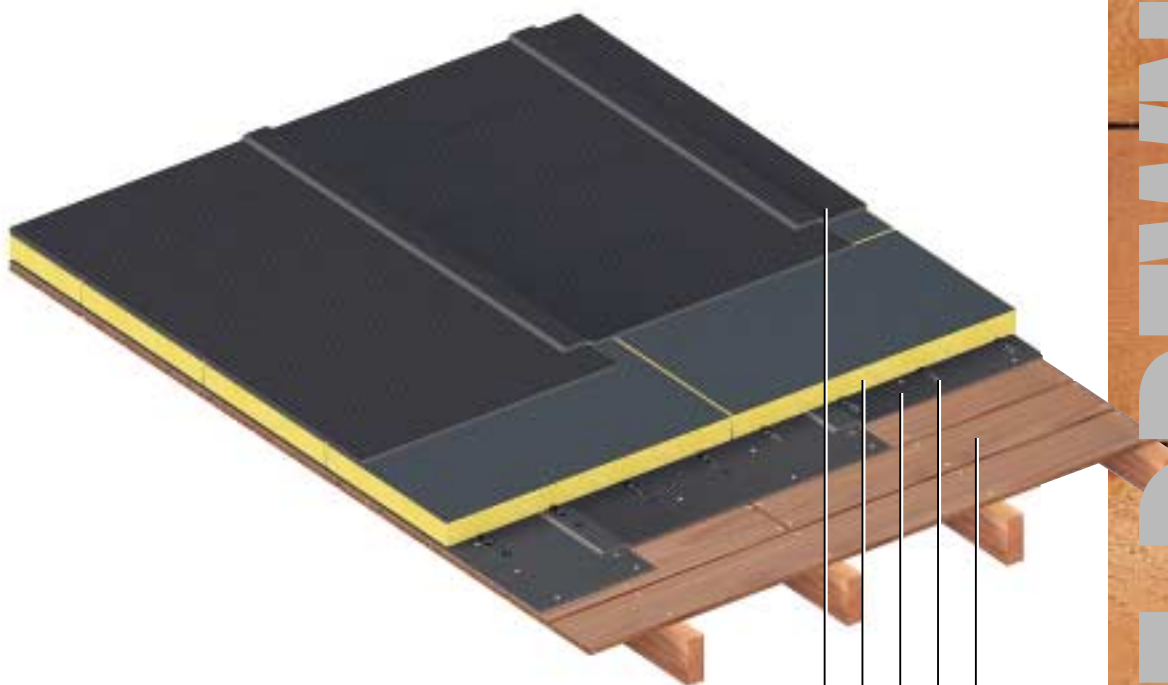

Membrana uszczelniająca DERBIGUM SP spawana
 Panele izolacyjne mocowane za pomocą DERBISEAL S
 Warstwa paroizolacji DERBICOAT HP przybita
 Klej bitumiczny szybkoklejący DERBISEAL S
 Podłoże drewniane

PODŁOŻE DREWNIANE

PRODUKTY

Klin narożny	CANT STRIP	Stosunek/m	1,05
Paroizolacja	DERBICOAT HP	Stosunek ^(*) /m ²	1,10
Mocowanie paroizolacji	GWÓŹDŹ BURZOWY	Stosunek ^(*) /m ²	22 ^(**)
Mocowanie izolatora	DERBISEAL S	Stosunek ^(*) /m ²	6 razy/m ^(***)
Mat. izolacyjny	(wolny wybór)	Stosunek ^(*) /m ²	1,05
Warstwa uszczelniająca spawana	DERBIGUM SP	Stosunek ^(*) /m ²	1,18

^(*) Stosunki podane są dla podłoża płaskiego, czystego i nieporowatego.

Wartości na m² i na warstwę. Ex: Uszczelnienie DERBIGUM SP na m². 1 m² + pokrycie 12% + zmiana 5% + różne detale

1% = 1.18 m²/m² do realizacji.

^(**) Ilość mocowań mechanicznych może być przyjęta zgodnie z normami mocowania przy wietrze (NIT 183 i NBN B 03-002-1).

^(***) Ilość klejeń klejem DERBISEAL S może być przyjęta zgodnie z normami mocowania przy wietrze (NIT 183 i NBN B 03-002-1).

2.1.1s

File:
211S-PL.DOC

01/2001

2.1.1s
211S-PL.DOC

Podłoże	DREWNIANE
Izolacja	Dach ocieplany
Układ	Jednowarstwowy
Technika	Spawanie

Typ klimatu wewnętrznego	I	II	III	IV
Wartość odporności na wiatr*	2750 Pa			
Wykończenie				

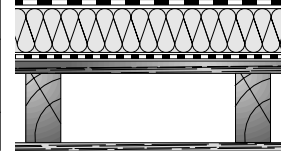

*Wartość odnośna z panelami izolacyjnymi

1. PRZYGOTOWANIE PODŁOŻA

- Odległość nie większa niż 2 mm
- Każda długość cząstkowa deski lub panelu musi spoczywać na minimum trzech wspomnikach
- Deski muszą być mocowane zgodnie z normami NIT 130 i STS 31-32
- Grubość desek zależna jest od odległości między krokiewcami
- Nachylenie podkładu powinno być 2%-owe we wszystkich miejscach biorąc pod uwagę dopuszczalny kąt spadku podłoża.

2. PAROIZOLACJA - WARSTWA PRZYGOTOWAWCZA

2.1. Klejenie warstwy parochronnej: mocowanie mechaniczne

Za pomocą gwoździ galwanizowanych o szerokiej główce (średnica 12-15 mm) i zaopatrzonych w blokadę zapobiegającą wypadaniu.

2.2. Typ warstwy parochronnej: DERBICOAT HP

Membrana 2 mm używana jako warstwa, otrzymana przez powlekanie nietkanego poliestru z siatką szklaną w mieszance bitumicznej TPO (najwyższej klasy polipropylenem APP).
MEMBRANA NIE MOŻE BYĆ UŻYWANA JAKO WARSTWA USZCZELNIAJĄCA JEDNOWARSTWOWA.

2.2.1. Charakterystyka techniczna

- Zbrojenie: Kompozyt z nietkanego poliestru/siatka szklana

- Gramatura zbrojenia: 100 g/m² (±10 g/m²)
- Wytrzymałość na temperaturę: ≥140 °C

2.2.2. Mocowanie membrany mechaniczne
Rulony należy położyć wzdłużnie na podłożu. Podkład należy przymocować za pomocą gwoździ o szerokiej główce używanych do pokryć 70 mm (poprzecznie i wzdłużnie).

Gwoździe powinny być stosowane jak następuje:
Pierwszy i ostatni rząd powinien zostać wbity 3 cm od brzegu. Pozostałe o jedną i o dwie trzecie szerokości taśmy. W rzędach krawędziowych, gwoździe winny być odsunięte od siebie o 10 cm; w rzędach pozostałych należy je wbić co 20 cm i umieszczać w szachownicę.

Pokrycia 70 mm, po umocowaniu mechanicznym w miejscach pokrytych muszą być spa-

wane palnikiem i dociskane walcem o sile ±15 kg aby mocowanie było trwałe. Rulony muszą być położone prostopadle do kierunku odpływu wody.

Warstwy pionowe muszą mieć ≥1.5 x grubość i być dobrze przyspawane do podłoża.

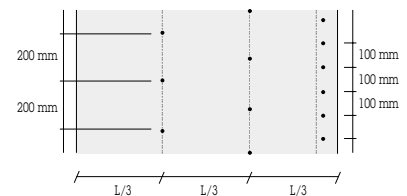

3. MATERIAŁ TERMOIZOLACYJNY

Wybór termoizolacji zależy od projektanta, inwestora lub firmy wykonawczej.

4. KLIN NAROŻNY

4.1. Typ produktu: CANT STRIP

Klin narożny jest wyprodukowany z membrany bitumicznej składanej w trójkącie 45x45x60 mm. Mocowanie profilu odbywa się

przez klejenie do masy bitumicznej lub poprzez przyspawanie palnikiem.

CANT STRIP używany jest do:

- zwiększenia grubości pomiędzy kolejnymi

warstwami izolacyjnymi

- zlikwidowania kąta prostego pomiędzy dwiema przesuniętymi płaszczyznami.

5. HYDROIZOLACJA

5.1. Klejenie podkładu: spawanie płomieniem

5.2. Typ membrany: DERBIGUM SP

Membrana 4 mm otrzymana przez powlekanie nietkanego poliestru (150 g/m²) i maty szklanej (55 g/m²) w mieszance bitumicznej TPO (najwyższej klasy polipropylen ataktyczny APP). W środku membrany, zbrojenie jest przesunięte od środka w kierunku części górnej w stosunku do płaszczyzny środkowej. Tkanina szklana jest odseparowana od nietkanego poliestru, a jej obecność jest widoczna na zewnętrznej stronie membrany. Membrana jest zgodna z normą ognioodporności EN 1187-1.

5.2.1. Charakterystyka techniczna

- Grubość: 4 mm
- Zbrojenie: tkanina szklana 55 g/m² (± 10 g/m²) i poliestr nietkany 150 g/m² (± 15 g/m²)
- Wytrzymałość na temperaturę: ≥ 140 °C
- Stabilność wymiarów: $\leq 0.1\%$

5.2.2. Mocowanie membrany poprzez spawanie

Rulony należy położyć wzdłużnie na podłożu, układając je co 10 cm.

Odwinąć membranę uszczelniającą ogrzewając płomieniem wewnętrzną stronę w celu jej stopienia. Dokleić membranę do podłoża. Zakładki winny być spawane płomieniem na

całej swej szerokości 10 cm. Krawędzie należy docisnąć prasą ± 15 kg. Zakładki poprzeczne osiągną 15 cm. Mała ilość bitumu musi wytopić się na połączeniach pokrycia. Bitum, który się wytopił, może być usunięty czubkiem podgrzanej kielni.

6. PIONY

Piony są realizowane poprzez przyklejanie spawaniem płomieniowym. Pokrycia uszczelniające w warstwach pionowych różnią się od tych przyspawanych w części poziomej, z

którymi łączą się za pomocą zakładki minimum 10 cm spawanych płomieniem. Kąt warstwy pionowej musi zawsze zawierać dwie grubości.

Zakładki poprzeczne mają maksymalną szerokość odpowiadającą szerokości rulonów z zakładkami 10 cm.

7. PORADY

7.1. Zmniejszenie ryzyka pożaru

Aby uniknąć potencjalnego ryzyka związanego z pożarem, zwłaszcza w trakcie renowacji, radzimy użyć dla całości zakładów kleju szybkoklejącego DERBISEAL S stosując dwukrotne użycie na szerokości. Zakładki będą miały 12 cm. Dobrze docisnąć obszar pokryty prasą o sile ± 15 kg, aby zapewnić doskonale przyklejenie. Usunąć masę nadwyżkową czubkiem podgrzanej kielni typu koci język. Również używa się kleju szybkoklejącego DERBISEAL S do realizowania partii pionowych, wówczas kiedy istnieje ryzyko pożaru (np. na lub za okładziną fasady).

7.1.1. Typ produktu: DERBISEAL S

Klej na bazie bitumu modyfikowanego żywicami polimerami oraz z przyspieszaczem pozwalającym na szybkie klejenie (tęczenie) pokrycia.

7.1.2. Charakterystyka techniczna

- Masa objętościowa: 1.14-1.18 g/cm³
- Punkt zapłonu (Abel): 1 °C
- Procent rozpuszczalników (nie chlorowych): 15-21%
- Lepkość (Brookfield 25 °C): 80-126 Pa.s (Wintergrade), 349-554 Pa.s (Summergrade)
- Czas wysychania (dotykany): 1 godzina.

7.2. Ochrona metali nieżelaznych

Aby uniknąć wszelkiego ryzyka korozji metali nieżelaznych, części mające kontakt ze spływającą wodą pochodzącą z powierzchni uszczelnionej membraną bitumiczną nieobrobioną albo nie chronioną balastem (żwir...) należy wszystko pokryć farbą DERBIZINC. Produkt ten zapewnia ochronę dodatkową przed starzeniem się pod wpływem UV, kwaśnymi deszczami i innymi czynnikami. Zapewnia doskonałe wykończenie i estetyczny wygląd pokrytych powierzchni.

DANE TECHNICZNE

Montaż

Prawidłowo montowane rulony powinny być przesunięte w stosunku do siebie tak aby uniknąć pokrycia o począwonej grubości, co powoduje niepotrzebną i nieadekwatną nadgrubość.

Przesunięcie o pół długości

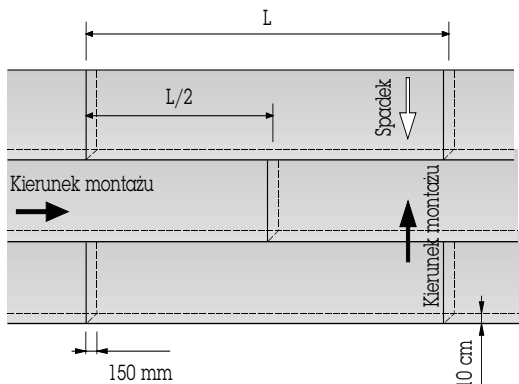

Przesunięcie o jedną trzecią

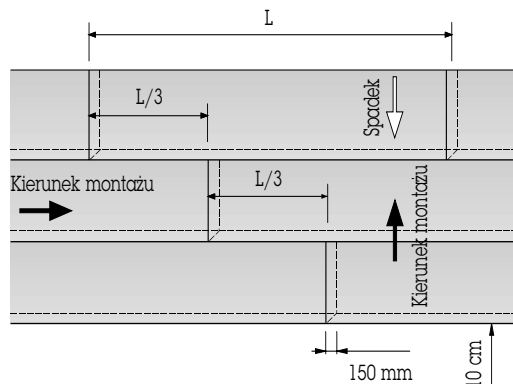

Zakłady

Zakłady zawsze są spawane, zgrzewane gorącym powietrzem lub klejone DERBISEAL S.

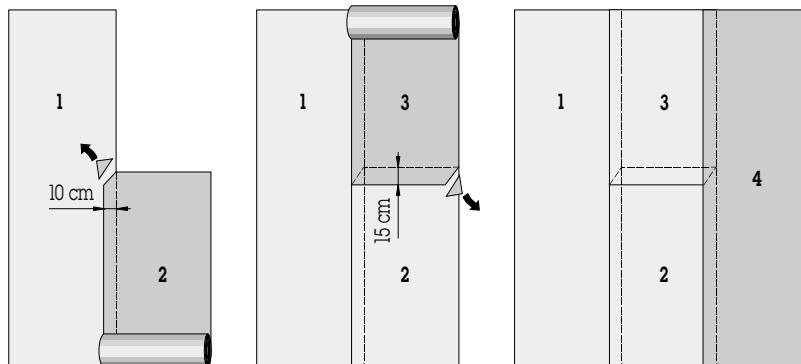
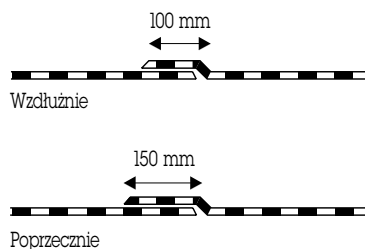

Podłoże

Zakładanie właściwe desek: łączniki naprzemiennie.

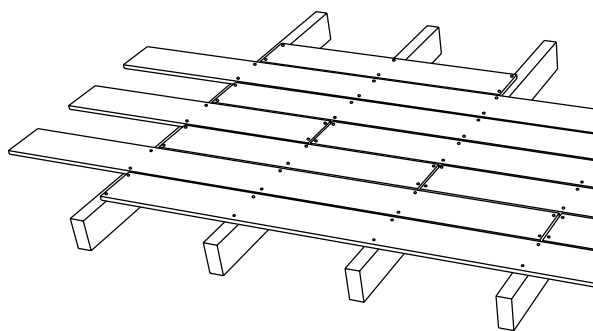

Piony

Z klinem narożnym

Werniks bitumiczny DERBIPRIMER S

Pokrycie z DERBIGUM SP

Klin narożny CANT STRIP

Paroizolacja DERBICOAT HP

DERBIGUM SP

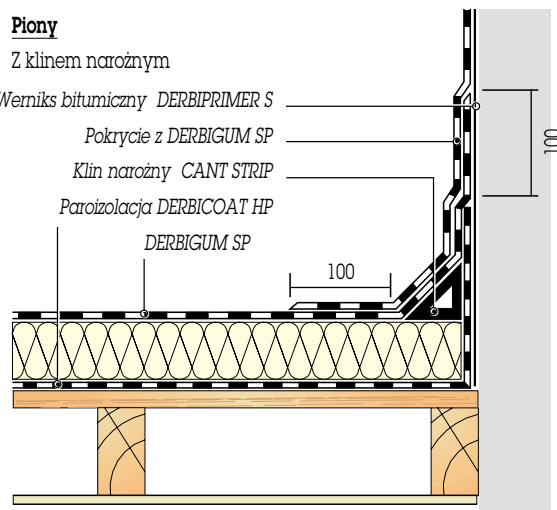

ACDC/0205/IMPB/PL - 01/2001

2.1.1s

File:
211S-PL.DOC

01/2001

TECHNICAL DEPARTMENT
BERGENSESTEENWEG 32
B-1651 LOT
TEL.: 02/334.87.00
FAX: 02/378.40.42

