

FROM	TO	Date
		DERBIGUM®
Krawędź dachowa o dużym spadku (+10%)		4.4
		04/2001

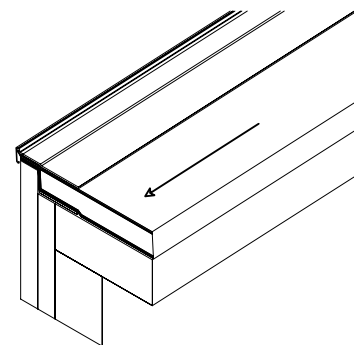

1. Werniks impregacyjny DERBIPRIMER S
2. Paroizolacja DERBICOAT S zgrzewany lub klejony na zimno za pomocą DERBIBOND S
3. Izolacja termiczna
4. DERBIGUM SP zgrzewany lub klejony na zimno za pomocą DERBIBOND S
5. DERBIGUM SP zgrzewany na partiach pionowych
6. Uszczelnienie DRBIMASTIC S
7. Wspornik elementu nośnego
8. Izolacja mechanizmu kulisowego
9. Zamknięcie mechanizmu kulisowego
10. Listwa nadbudowy (drewno obrabiane)
11. Profil krawędziowy ROOFPROFILE
12. Zamocowanie profilu

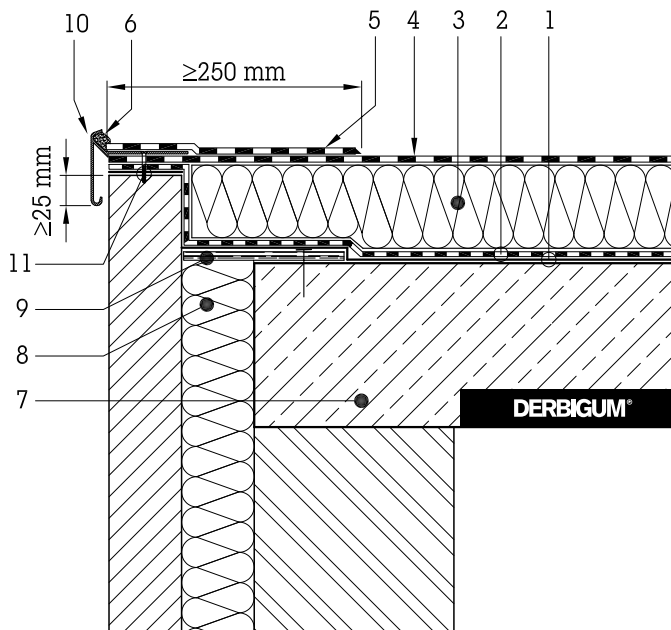