

FROM	TO	Date
		DERBIGUM®
Rynna plastikowa wisząca		6.2
		04/2001

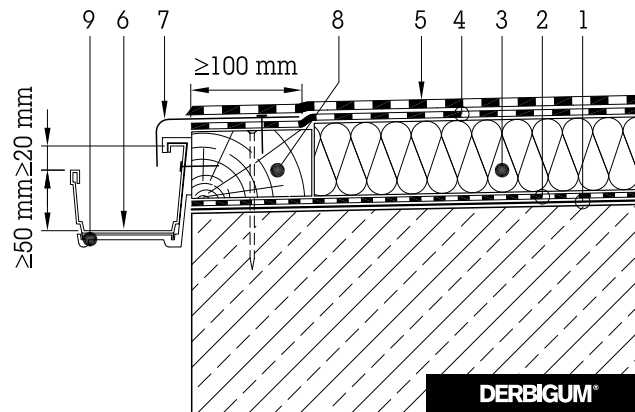

1. Wermiks impregacyjny DERBIPRIMER S
2. Paroizolacja DERBICOAT S zgrzewany lub klejony na zimno za pomocą DERBIBOND S
3. Izolacja termiczna
4. Podwarstwa DERBICOAT S zgrzewany lub klejony na zimno za pomocą DERBIBOND S
5. DERBIGUM SP zgrzewany lub klejony nna zimno za pomocą DERBIBOND S
6. Rynna plastikowa
7. Łącznik sztywny, kompatybilny ze szczeliwem i tworzywem rynny
8. Listwa drewniana o grubości nieco mniejszej niż izolacja
9. Opaska rynny

▼ Montując rynnę plastikową nie ma potrzeby stosowania DERBIGUM.

